

# ホイールエクステンションユニットUR 取扱説明書

このたびはKOPROPO製品をお買い上げ頂き、誠にありがとうございます。  
 本製品の性能を十分に発揮させるためにこの説明書を最後までよくお読みください。  
 このユニットは EX-1 UR専用です。他の送信機には使用できません。

※作業にかかる前に必ず、送信機の電池をはずしてください。

## <組立1>

組み立てや調整等の作業に自信の無い方は  
 弊社サービス部にご依頼ください。  
 (作業費用は¥1000です。)

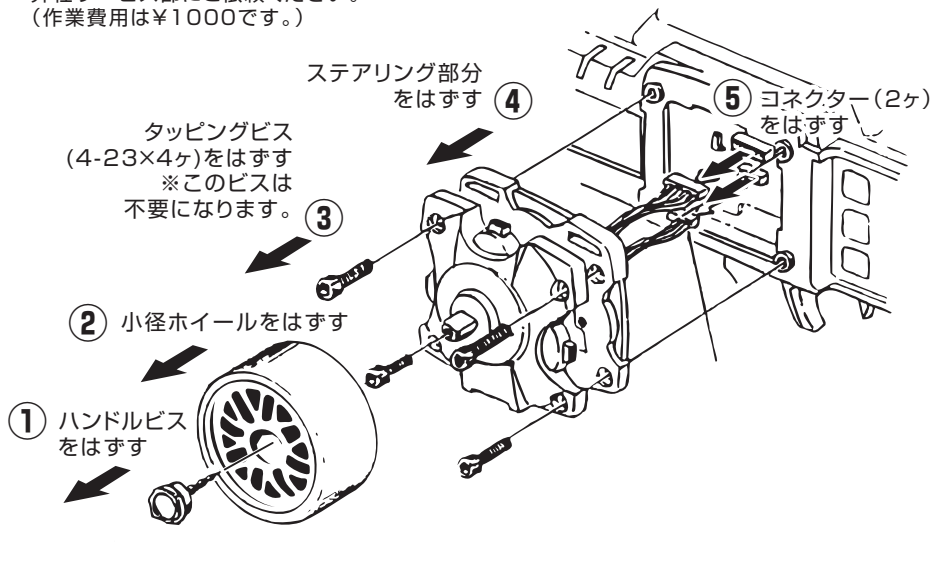

## <組立2>

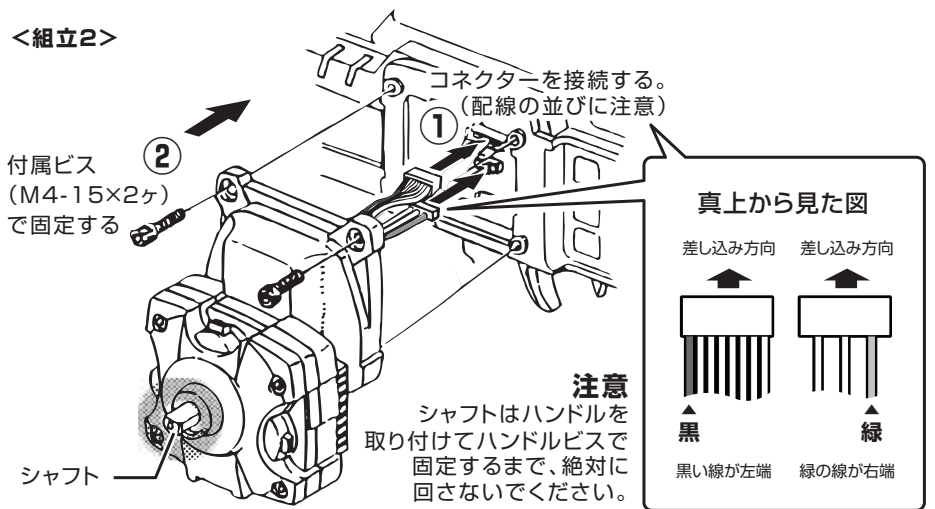

## <組立3>

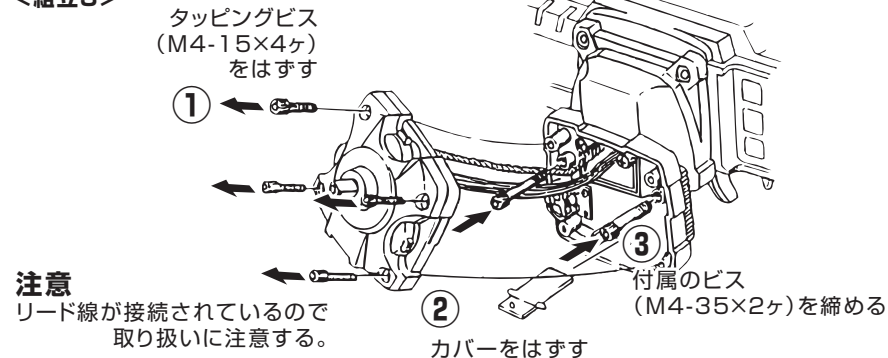

## <組立4>

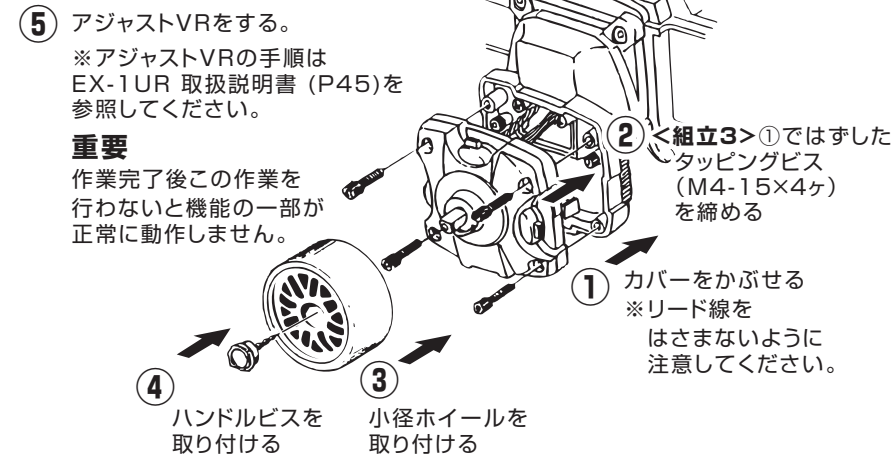

<テクニカルデータ> 重量 ..... 96.5 (g)

### << 修理について >>

- 本製品の機能は電子回路のため、水没、油没、逆電などで破損した時は修理不能となることがあります。
- 修理代金の総計が定価の半額以上になる場合も修理不能とさせていただきます。

### << その他 >>

- 本製品はラジオコントロール模型を対象に製造販売されています。その他の目的へのご使用はおやめください。
- 当製品を使用された結果に起因するあらゆる責任につきましては弊社は責任を負いかねます。
- 性能向上のため、製品の仕様や本書の内容に関して予告なく変更する場合があります。

近藤科学株式会社 サービス部

〒116-0014 東京都荒川区東日暮里 4-17-7

サービス部直通 Phone:03-3807-7648 受付時間:月曜日～金曜日(祝祭日を除く) 9:00～12:00、13:00～17:00

最新の製品情報、サポート情報については、当社ウェブサイトをご覧ください。 <http://www.kopropro.co.jp>